

Repérage des pièces :

Ensemble	1	Jambage
	2	Plateau
	3	Assise
	4	Renfort
Rep	Désignation	

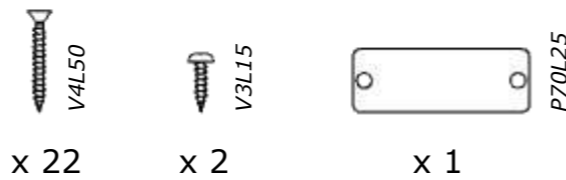

Auteur :
Antoine PHILIPPE

Validation :
RATB

Date de création :
26/02/2025

Dernière modification :
05/03/2025

NOTICE DE MONTAGE

COMPOSITION DU KIT

Qté : ...

Page : 2/6

Repérage des pièces :		
Rep	Qté	Désignation
1	2	Jambage
2	1	Plateau
-	10	Vis V4L50

Commentaires :

- Positionner le plateau sur les jambages comme sur la figure 1 (tasseau sur le montant).
- Aligner les extrémités des tasseaux avec les extrémités des traverses hautes (figure 2).
- Visser le plateau (détail a).

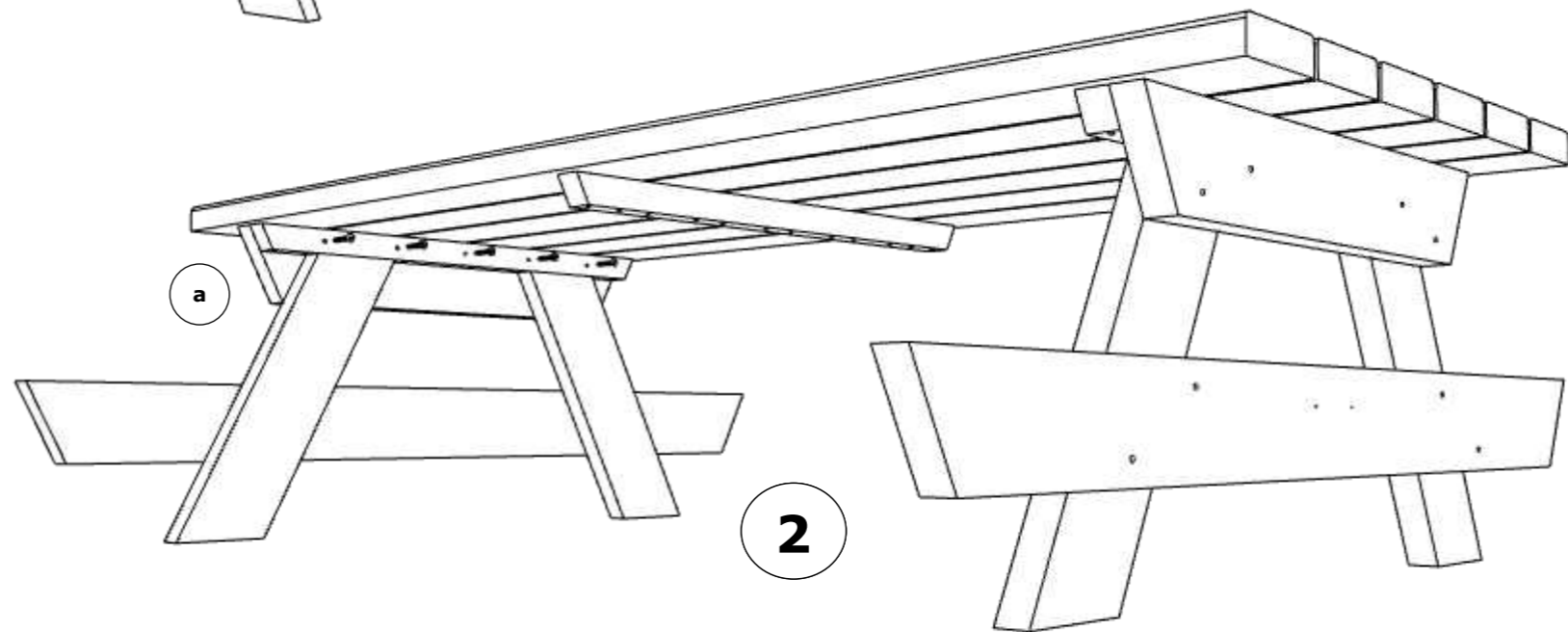
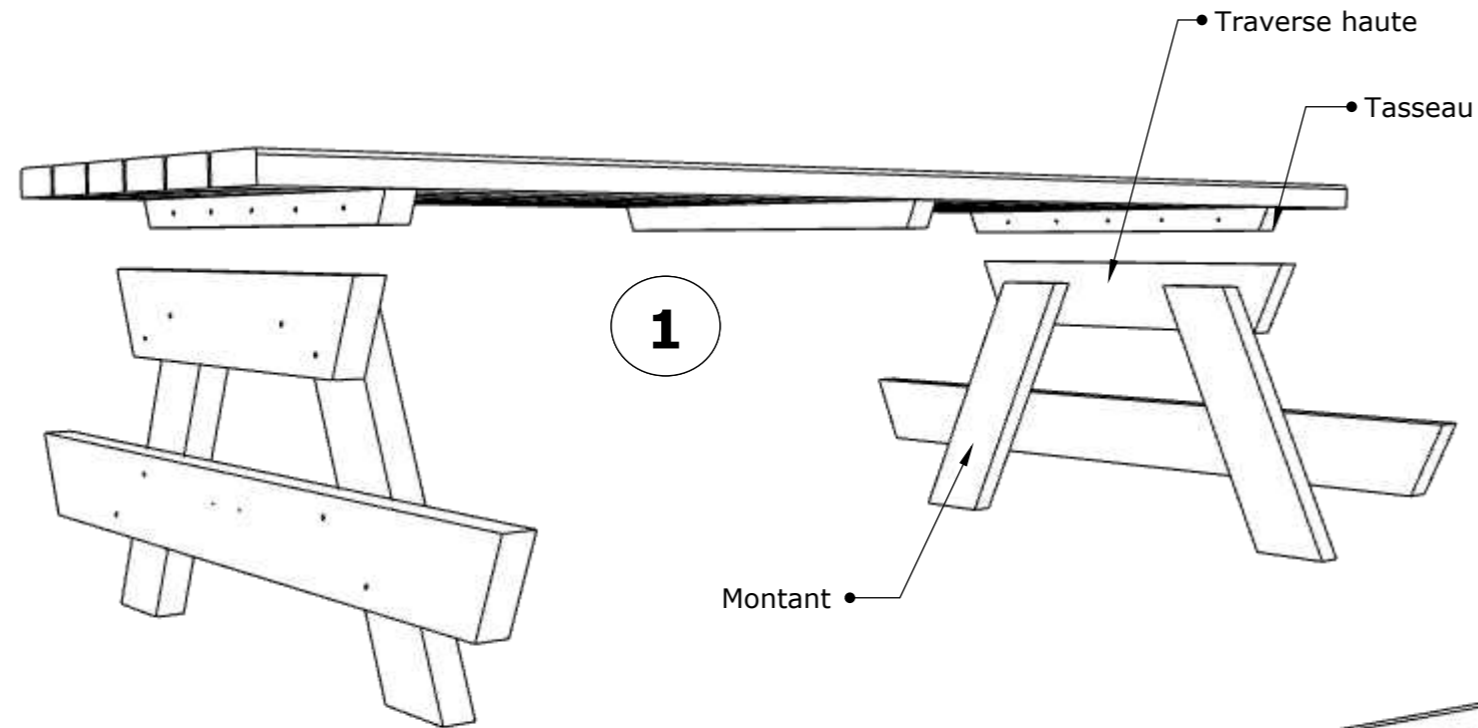
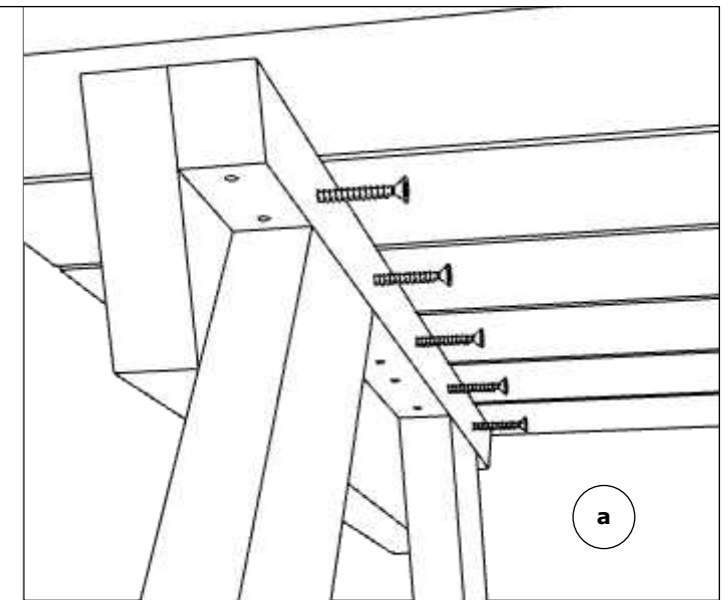

Repérage des pièces :			
Rep	Qté	Désignation	
1	2	2	Assise
	-	8	Vis V4L50

Commentaires :

- Positionner les assises sur les jambages comme sur la figure 1 (lame sur traverse basse).
- Aligner les extrémités des tasseaux avec les extrémités des traverses basses.
- Visser les assises (figure 2).

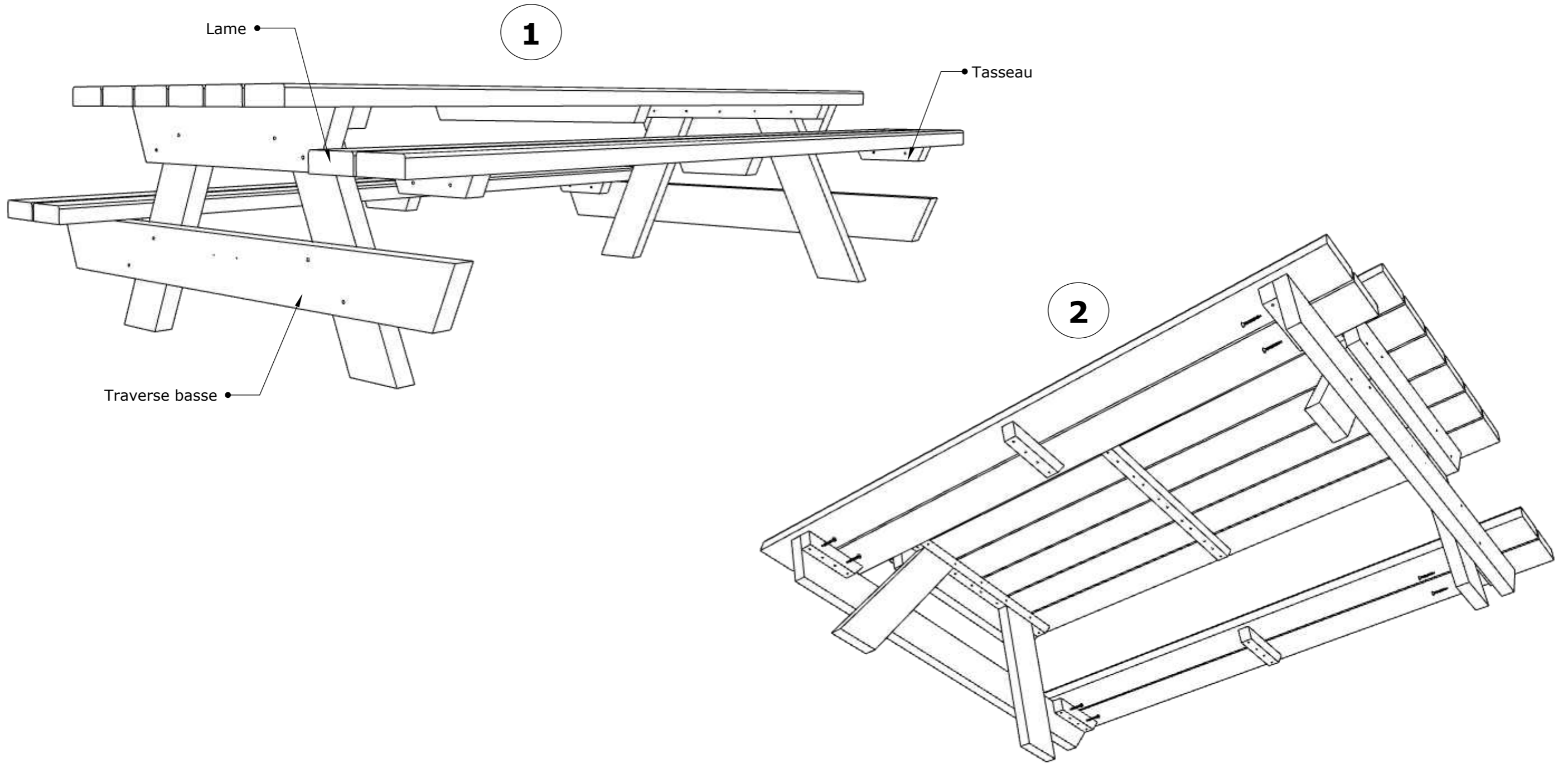

Repérage des pièces :			
Rep	Qté	Désignation	
3	4	2	renfort
	-	4	Vis V4L50

Commentaires :

- Mettre en place les renforts comme sur la figure 1 & 2.
- Respecter l'alignement des renforts comme sur la figure 2 (axe des 2 lames centrales du plateau vr. repère b).
- Aligner le renfort avec la traverse basse (détail a)
- Visser les renforts

1

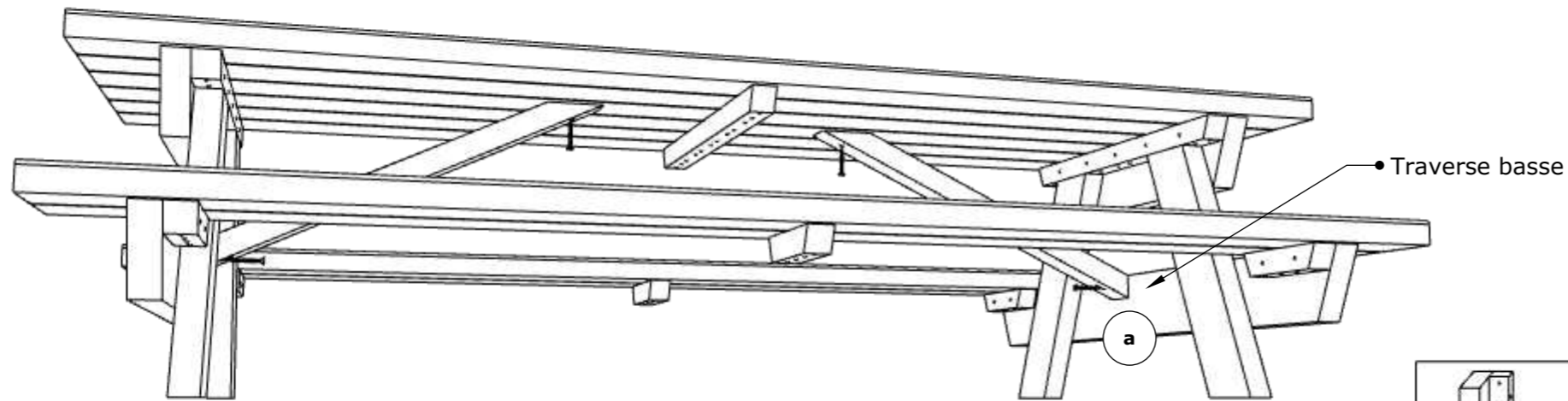

2

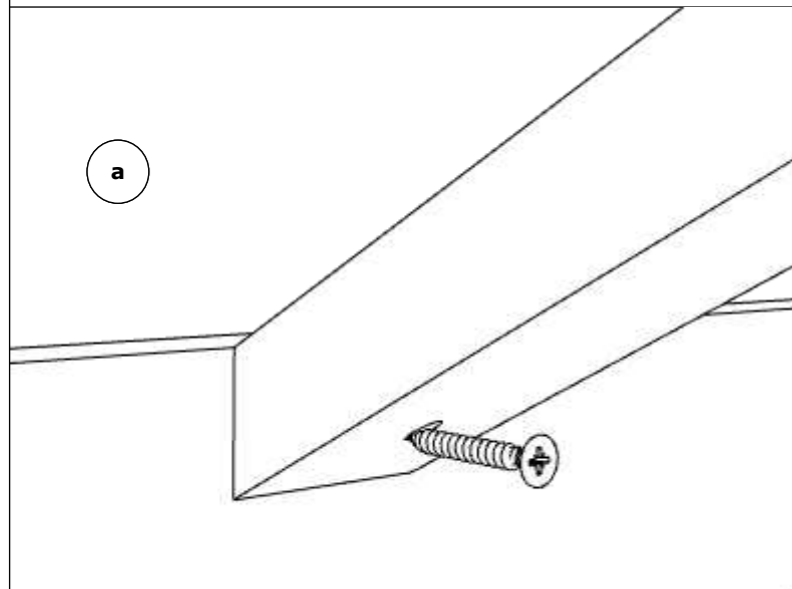
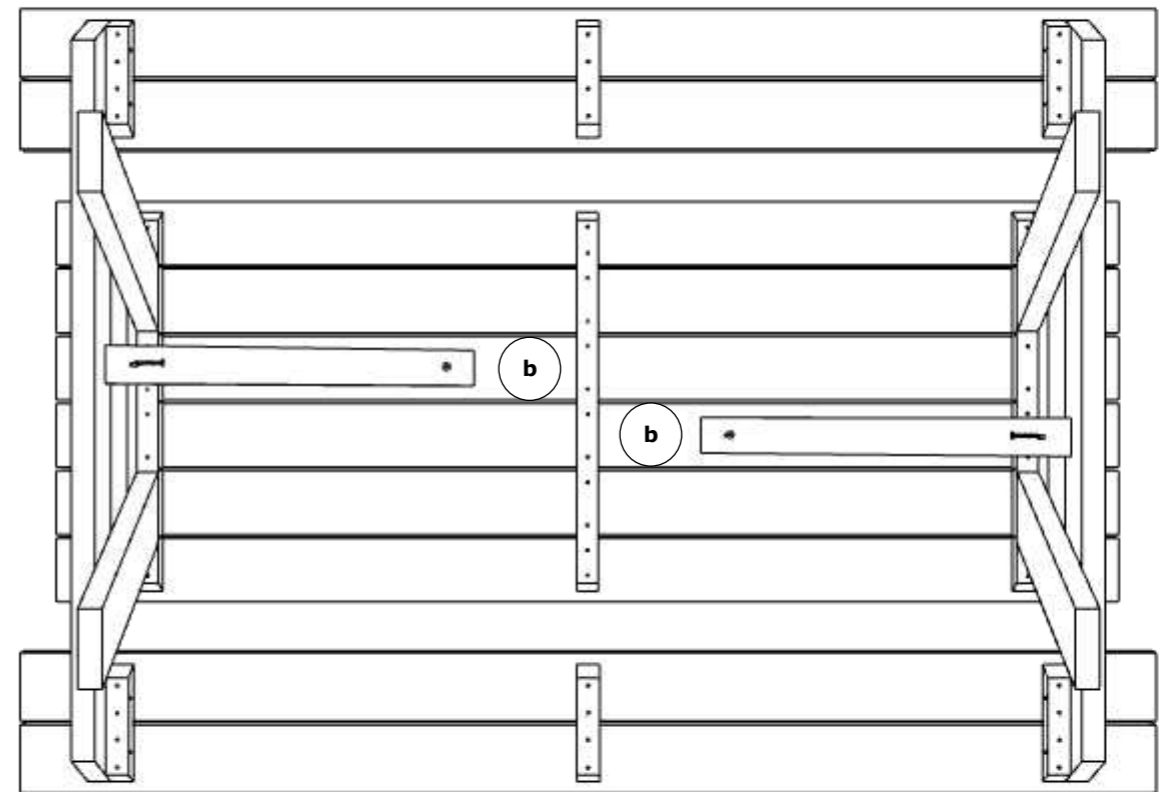

Repérage des pièces :			
Rep	Qté	Désignation	
4	-	1	Plaquette P70L25
	-	2	Vis V3L15

Commentaires :

- Visser la plaquette sur le jambage en faisant respecter les poinçons avec les vis comme sur la figure 1.

