

Repérage des pièces :

Ensemble	1	Jambage droit
	2	Jambage gauche
	3	Renfort bas
	4	Traverse avant
	5	Structure arrière
	6	Lame haute
	7	Plateau
	8	Couvre joint
Rep	Désignation	

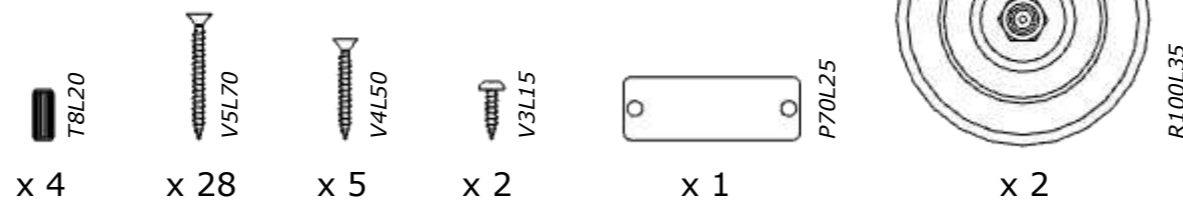

Auteur :
Antoine PHILIPPE

Validation :
RATB

Date de création :
25/02/2025

Dernière modification :
25/02/2025

NOTICE DE MONTAGE

COMPOSITION DU KIT

Qté : ...

Page : 2/8

Repérage des pièces :			
Rep	Qté	Désignation	
1	2	1	Jambage gauche
	-	2	Roue R100L35

Commentaires :
- Fixer les 2 roues sur le jambage gauche.

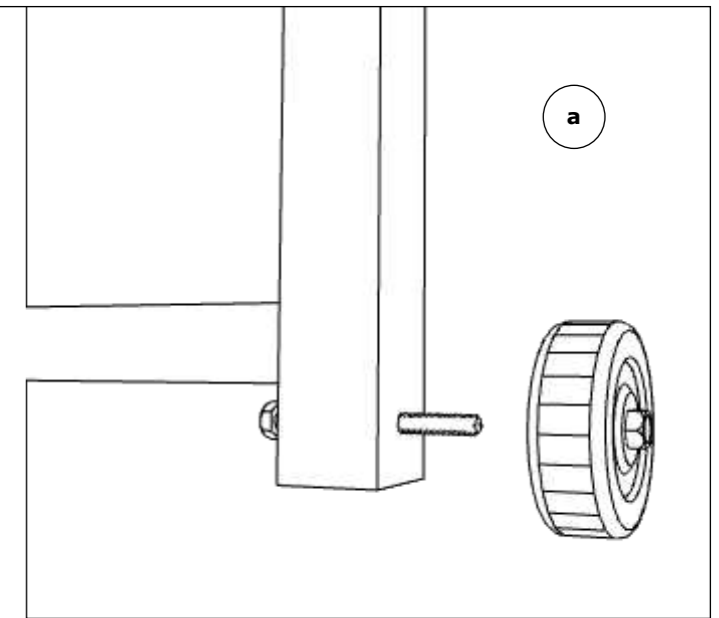
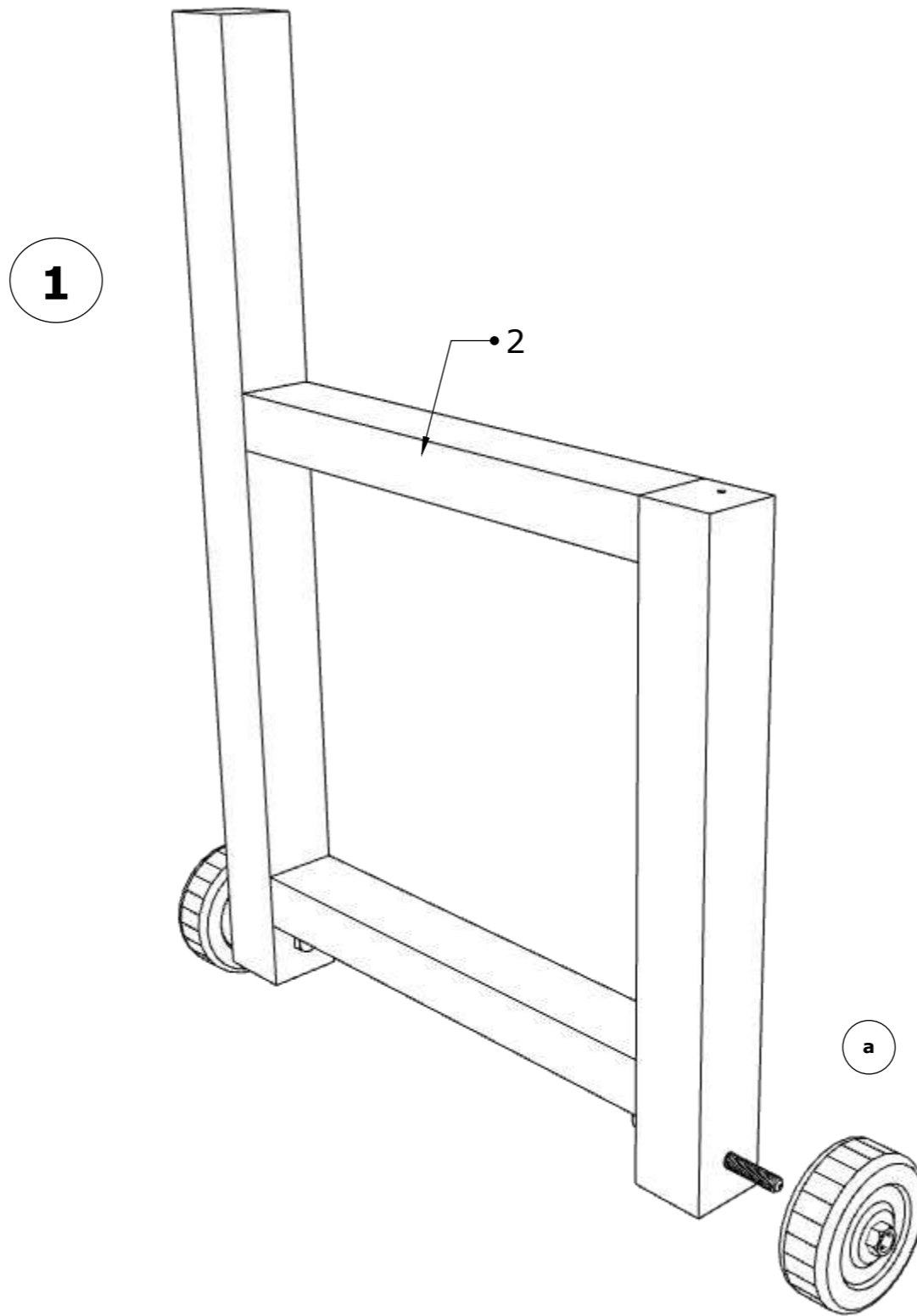

Repérage des pièces :			
Rep	Qté	Désignation	
1	1	Jambage droit	
3	1	Renfort bas	
4	1	Traverse avant	
5	1	Structure arrière	
-	4	Vis V5L70	

Commentaires :

- Mettre à plat le jambage droit.
- Insérer les composants 3 / 4 / 5 dans leurs emplacements comme sur le modèle (figure 1 & 2).
- Visser chaque éléments.

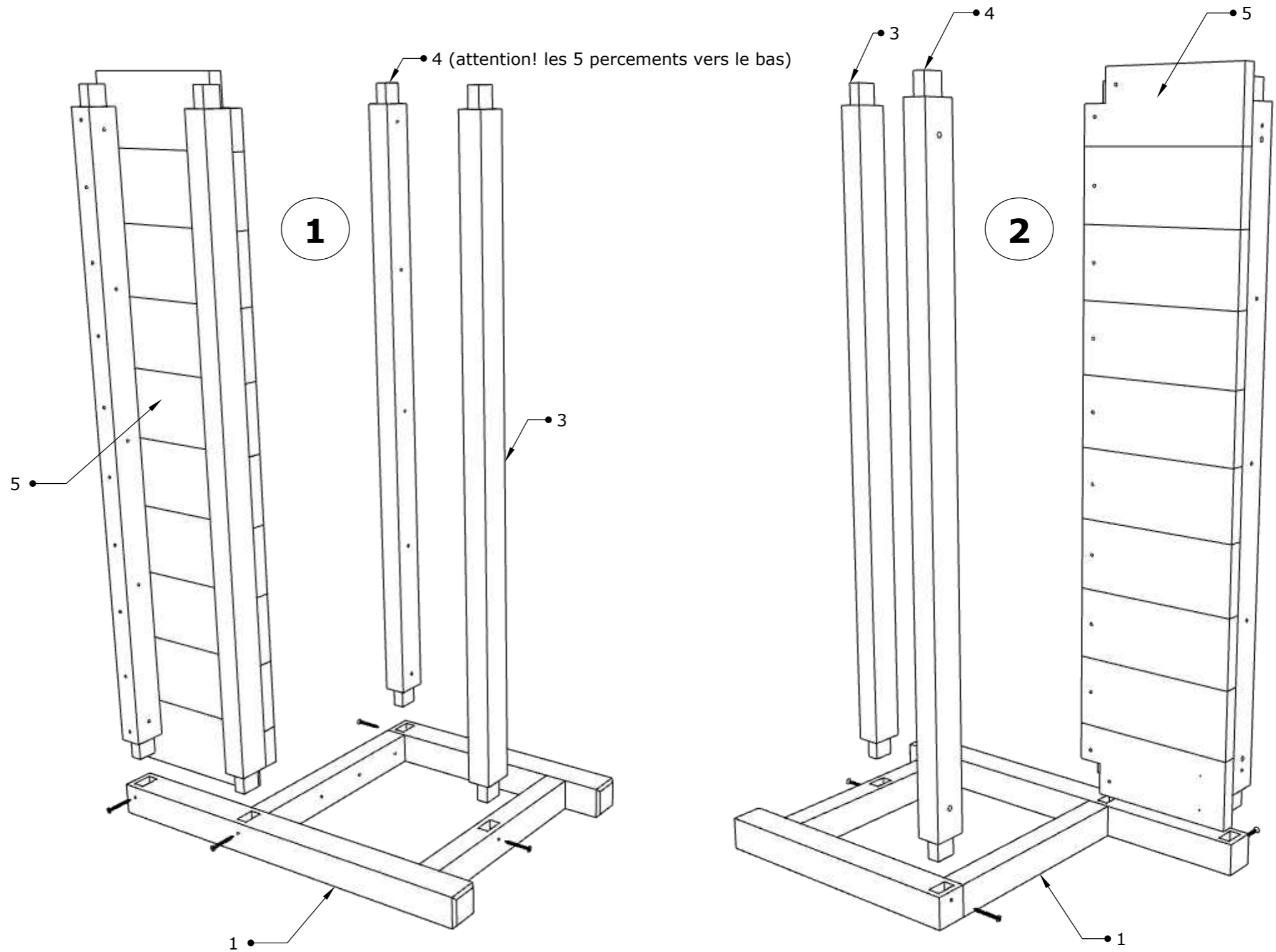

Repérage des pièces :			
Rep	Qté	Désignation	
3	2	1	Jambage gauche
	-	6	Vis V5L70

Commentaires

- Encastrer le jambage gauche comme sur le modèle (figure 1).
- Visser le jambage (figure 2).
- Ajouter les 2 vis à chaque extrémité de la structure arrière (figure 3).

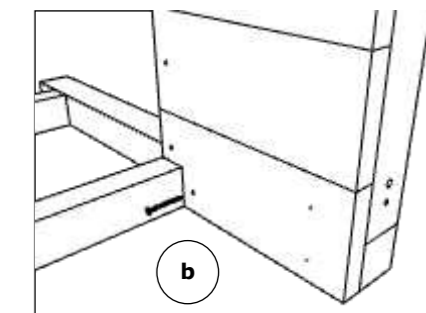
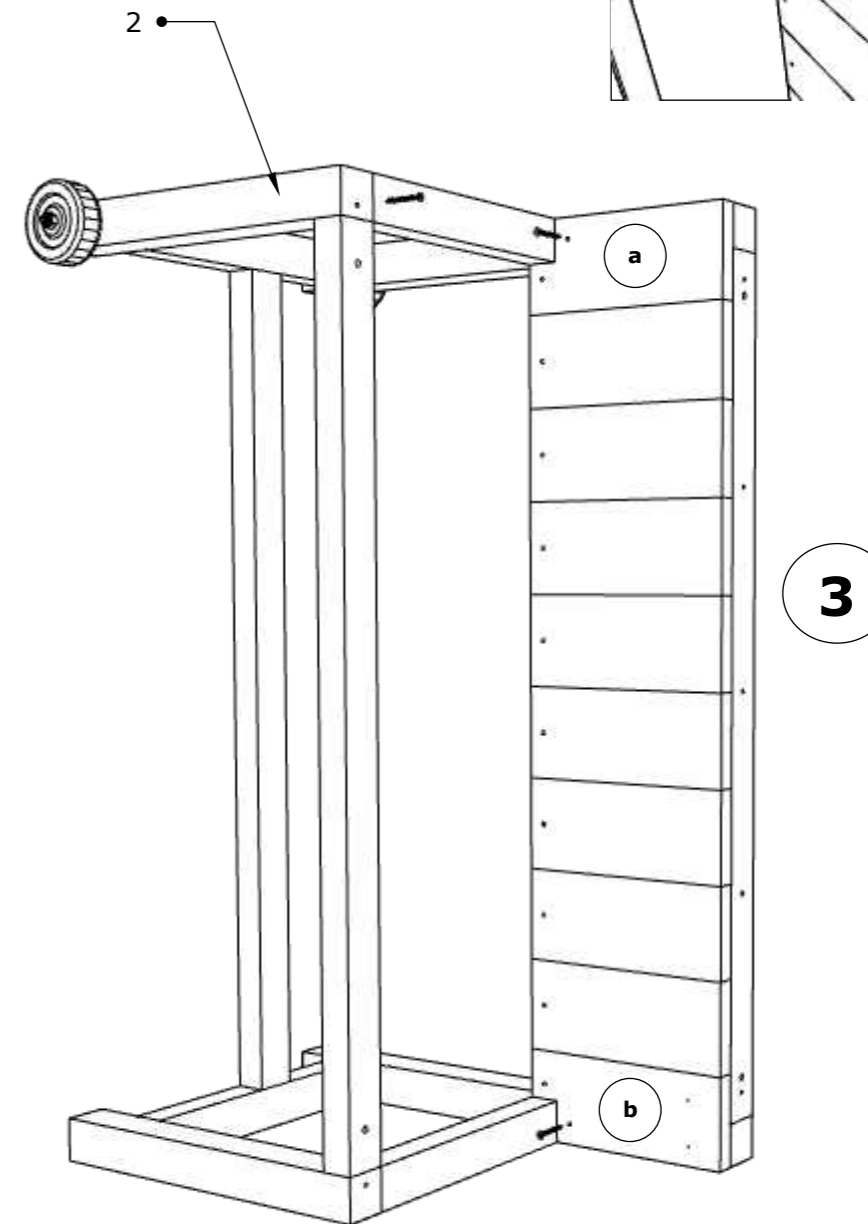
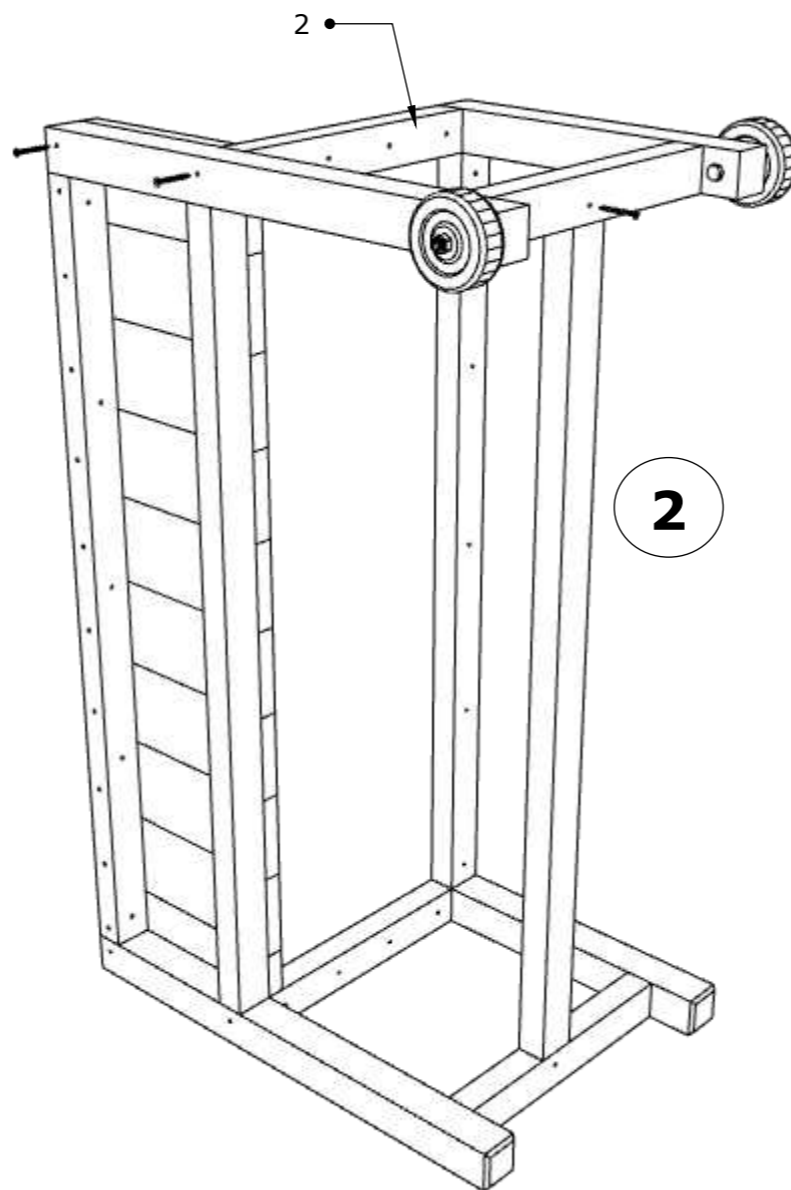
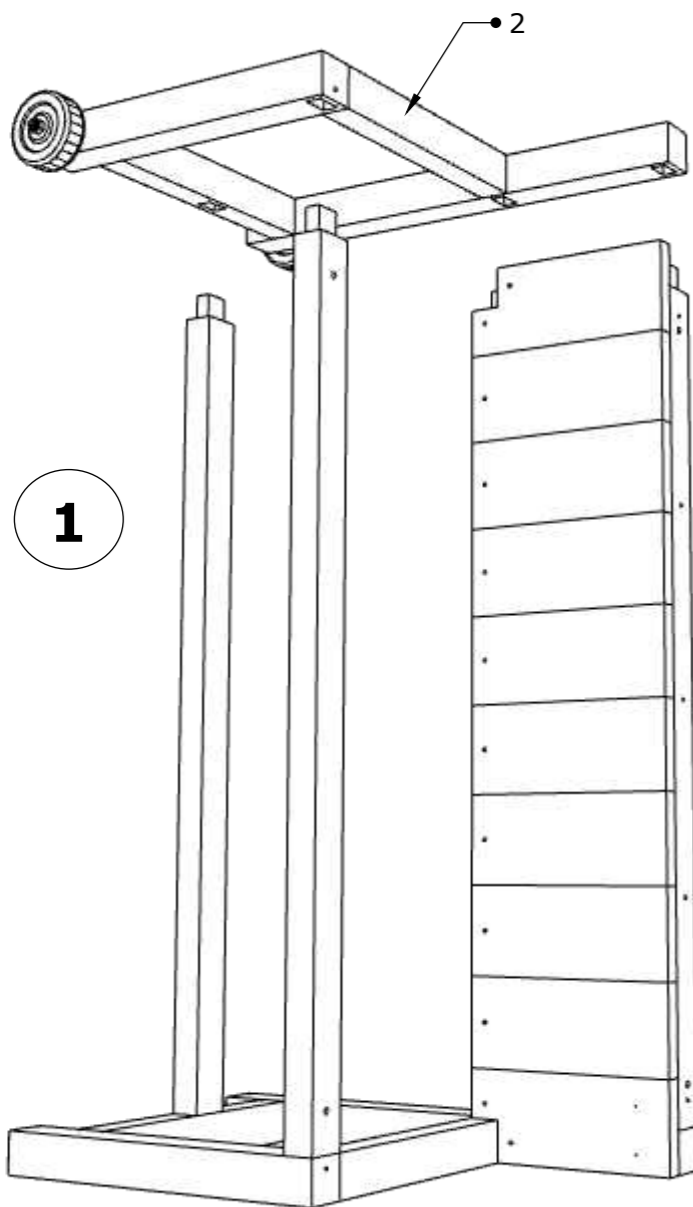
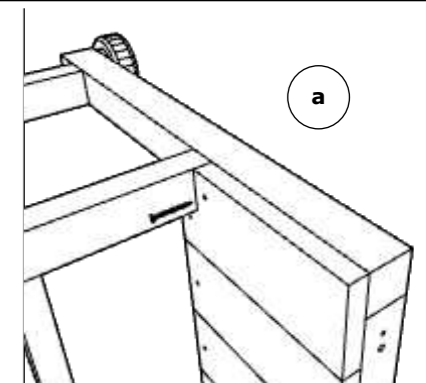

Repérage des pièces :			
Rep	Qté	Désignation	
4	6	1	Lame haute
	-	2	Tourillon T8L20
	-	5	Vis V5L70

Commentaires

- Mettre les 2 tourillons sur la lame haute (détail a).
- Positionner la lame haute sur la structure arrière (Figure 1 & 2).
- Visser la lame haute (figure 2).

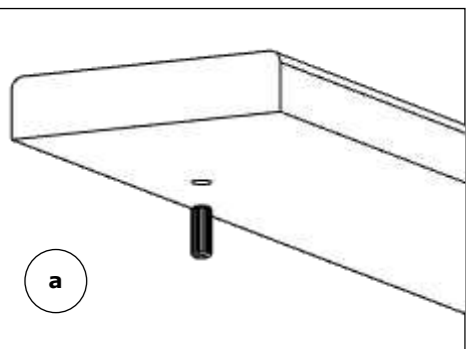
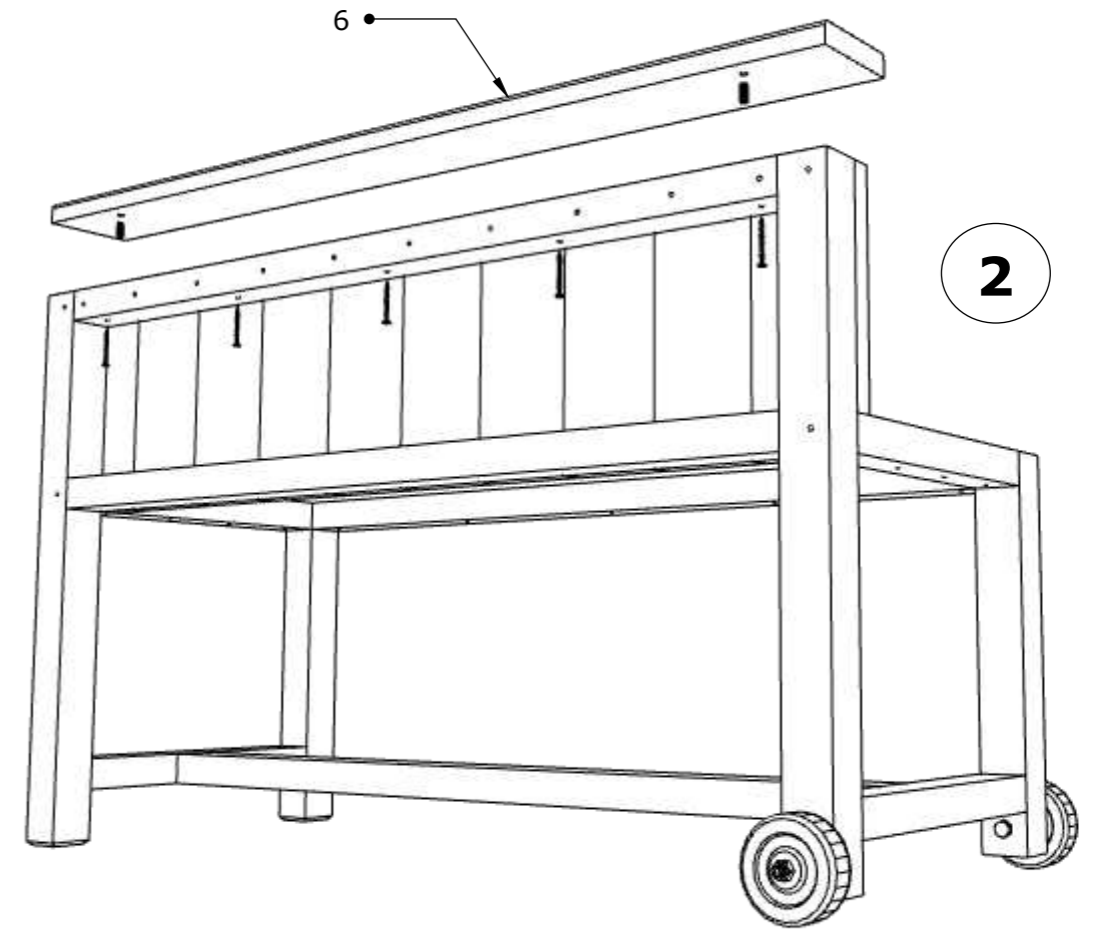
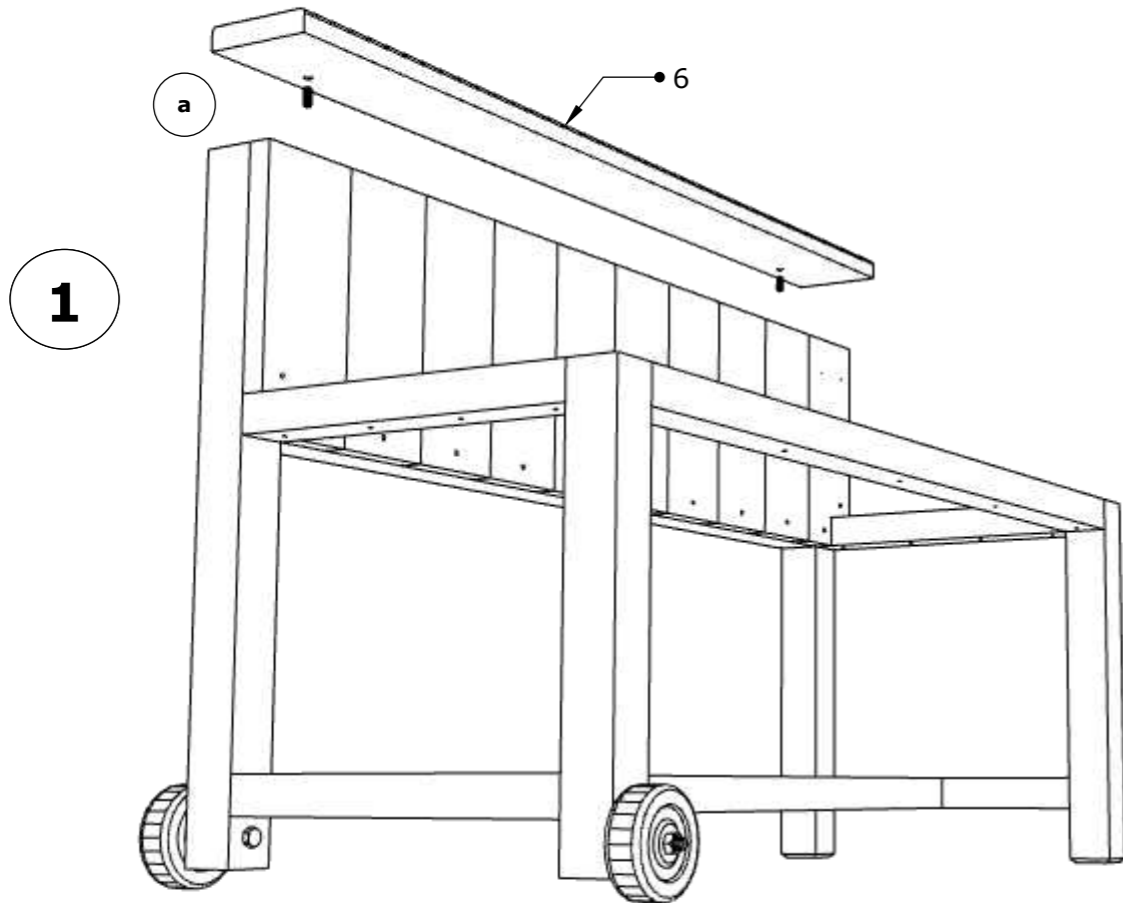

Repérage des pièces :			
Rep	Qté	Désignation	
5	7	1	Plateau
	-	2	Tourillon T8L20
	-	13	Vis V5L70

Commentaires

- Mettre les 2 tourillons sur la partie avant du plateau (détail a).
- Mettre en place le plateau.
- Visser le plateau comme sur le modèle (détail b).

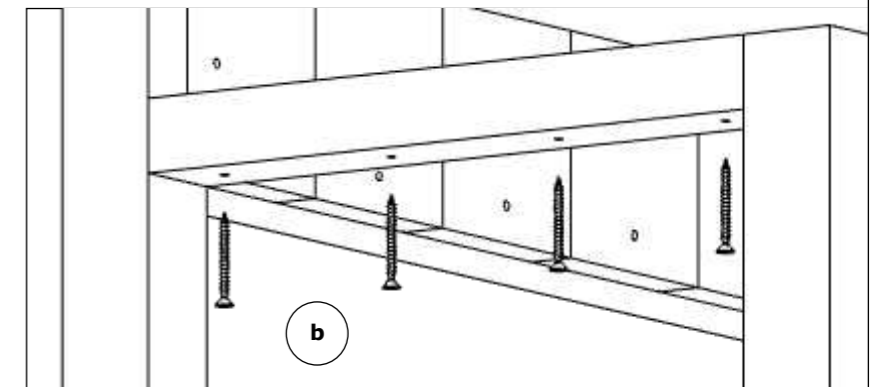
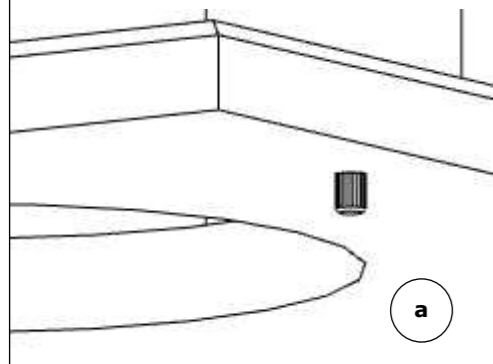
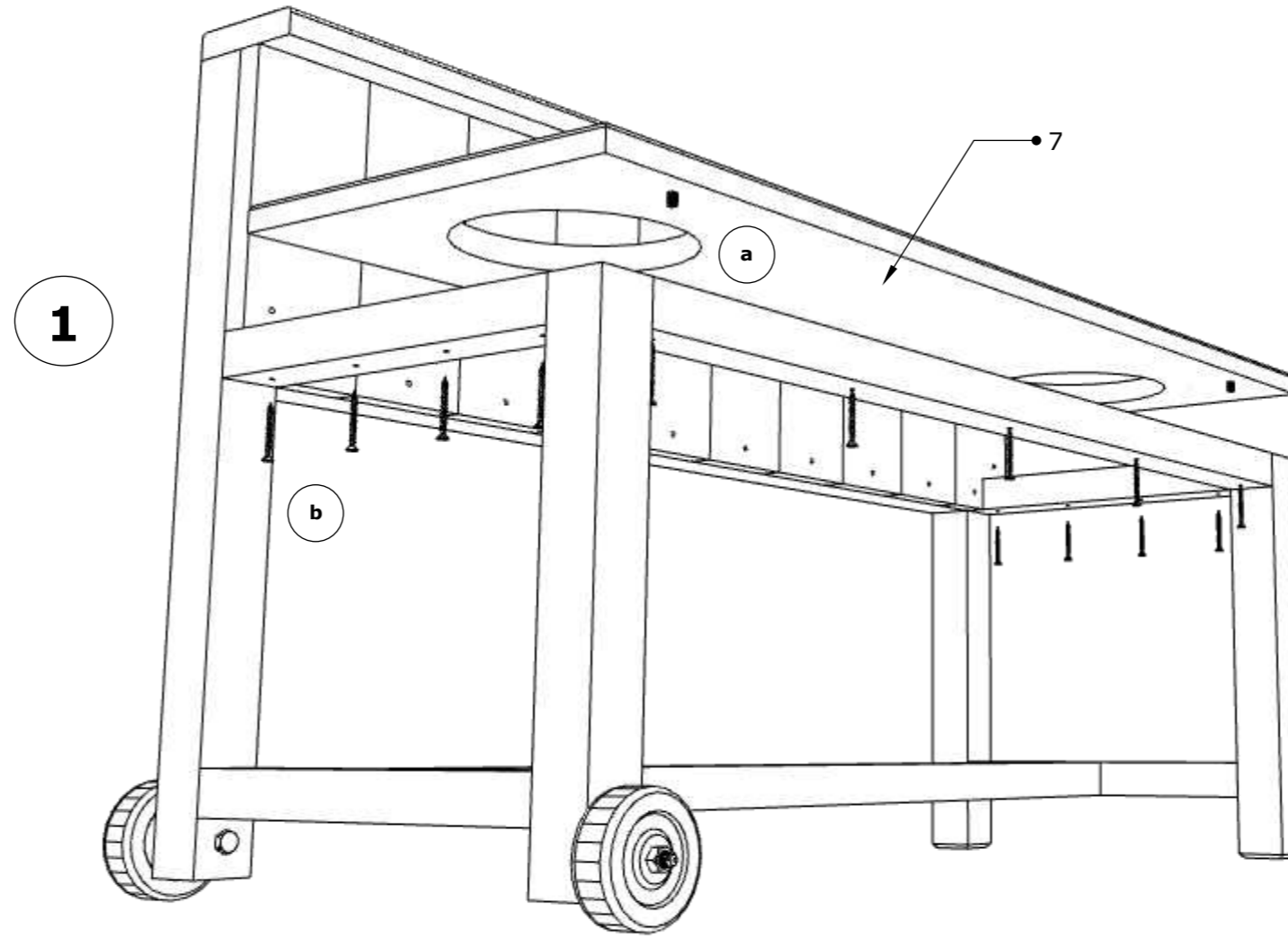

Auteur :
Antoine PHILIPPE

Validation :
RATB

Date de création :
25/02/2025

Dernière modification :
25/02/2025

NOTICE DE MONTAGE

ETAPE 5

Qté : ...

Page : 7/8

Repérage des pièces :			
Rep	Qté	Désignation	
6	8	1	Couvre joint
	-	5	Vis V4L50
	-	1	Plaquette P70L25
	-	2	Vis V3L15

Commentaires

- Positionner le couvre joint bois en alignement avec la structure arrière.
- Visser le couvre joint prépercé (détail a).
- Visser la plaquette à l'aide des poinçons (détail b).

